

Codice PBST016

Stand portatile per fiera HOPUP 5x3 moduli

STRUTTURA

MATERIALE: alluminio

PESO: 11,4 kg

INDOOR

Grafica fronte e laterali

GRAFICA

Grafica visibile fronte 3730x2260 h mm

Grafica visibile laterali 300x2260 h mm

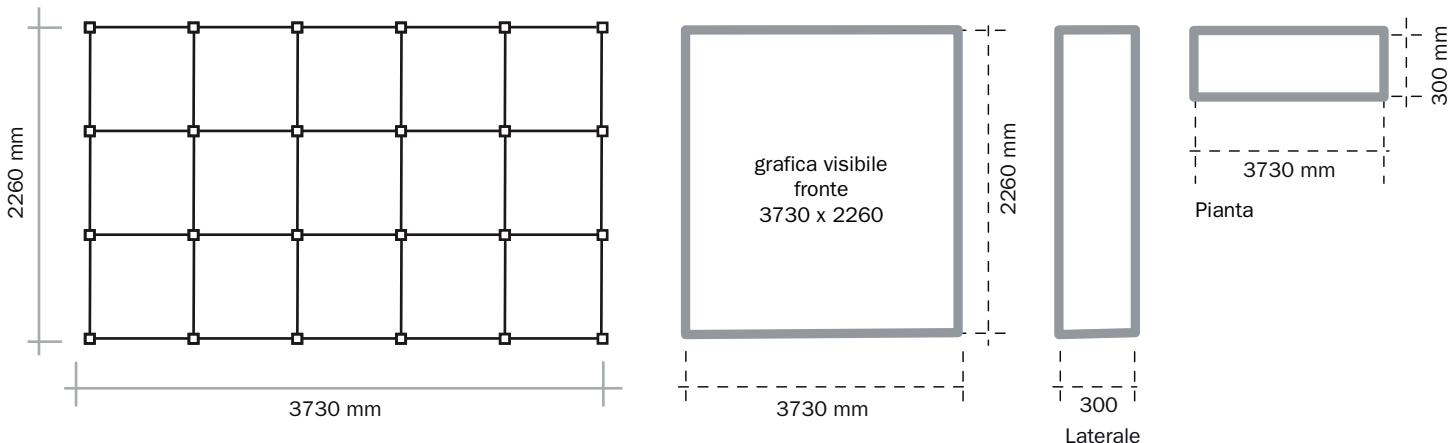

STAND PORTATILE PER FIERA - HOPUP 5x3 MODULI

Stand portatile per fiere trasportabile e facile da allestire. Inserimento della grafica stampata su tessuto elastico anti piega, montaggio mediante velcro sul perimetro della struttura. Adatto in ambienti interni, viene fornito con borsa di trasporto in nylon nero. Utilizzato per isole promozionali, stand fieristici, allestimento stand ed aree promozionali. Stampa fronte + laterali.

STRUTTURA

Stand portatile, espositore pubblicitario per creare fondali grafici, per personalizzare ed allestire stand fieristici ed isole promozionali.

Struttura di facile utilizzo. Si monta facilmente come ad "ombrello". Non necessita di personale specializzato per l'allestimento.

La grafica è applicabile in tessuto elasticizzato anti piega ed è applicata sulla struttura grazie ad un sistema di fissaggio in "velcro".

- TRASPORTABILE**
- RAPIDO ALLESTIMENTO**
- NO UTENSILI**
- BIFACCIALE + LATERALI**
- INDOOR**
- GRAFICA INTERCAMBIABILE**
- BORSA INCLUSA**

DIMENSIONI PRODOTTO (mm)

Codice	grafica visibile fronte	grafica visibile laterale	struttura	imballo mm	peso struttura	Dimensione borsa
PBST016	3730x2260 h	300x2260 h	alluminio	800 x 265 x 265	10,4 kg	84h x 20/30 x 30/43 cm.